

4+

# THE AMAZING LIGHT THEATRE OF WONDERS!

## INSTRUCTIONS MANUAL

Εγχειρίδιο οδηγιών - Bedienungsanleitung - Manual de instrucciones - Manuel d'instructions  
 Manuale di istruzioni - Инструкция - Instrukcja obsługi - Manual de instructiuni - ინსტრუქციის  
 სახელმძღვანელო - Handleiding - Инструкция за употреба - Návod k použití - Návod na použitie  
 Instrukciju rokasgrāmata - Instrukcijų Vadovas - Mängujuhend - מדרוך הוראות

EN

EL

DE

ES

FR

IT

RU

PL

RO

KA

NL

BG

CS

SK

LV

LT

ET

HE



SVOORA®

#10000

1



2

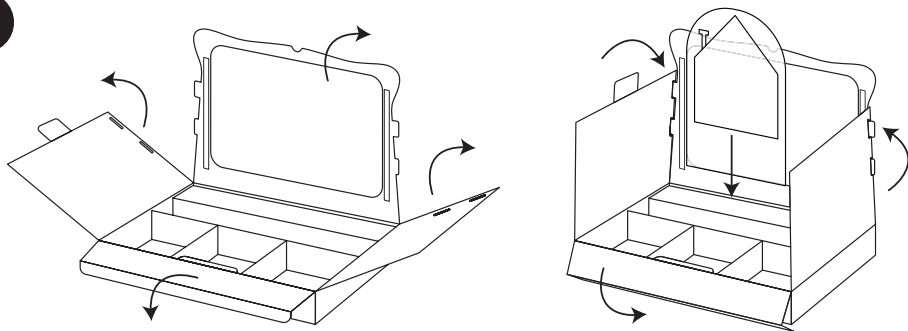

3

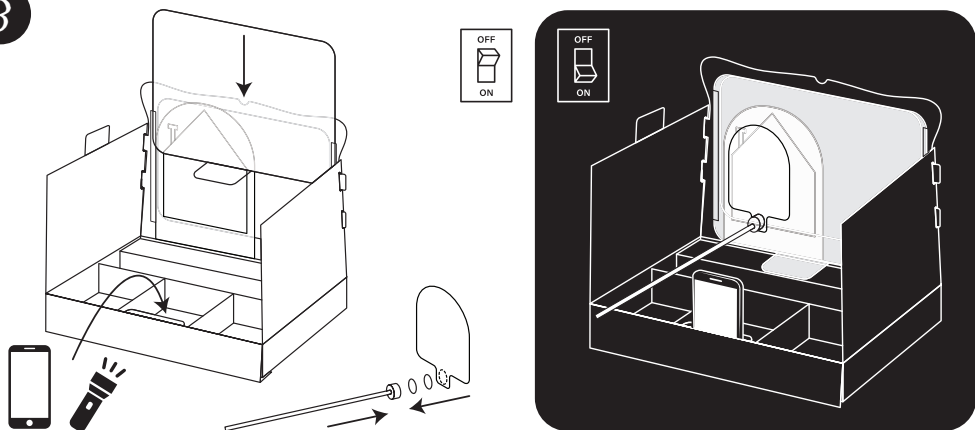

EN

### The Amazing Light Theatre of Wonders. Shadow Theatre game.

**CONTENTS** (1): 2 background sheets, 12 figures, 5 props, 4 wooden sticks, 20 velcro pairs, 1 ticket book with 50 pages

**HOW TO PLAY** (2-3): ● Open the box and attach the 2 side doors to the middle part, so to create the theatre's main frame.

Place a flashlight to the designated position or a mobile phone device inside the rubber band, with the flashlight of the camera looking towards the screen.

● Make the setting of your choice using the available background and prop sheets. To place a background, simply fold the bottom ear in a vertical position and slide the sheet in the side cases attached to the frame. To place a prop, simply insert it in the gap between the outer box and inner tray. Of

course, the setting can change during the show, depending on the storyline.

- Prepare the figures for your story, by sticking the loop Velcro parts on both sides of each figure's bottom position and by attaching the hook Velcro parts on the big end of the wooden sticks. This way, you can attach each figure on both sides of a stick, depending on the direction that you wish to use on the screen.

- Switch on the flashlight, or in case of a mobile phone device, turn the flashlight function on. It is recommended to play in an environment with minimum or no light, for a better effect.

- You are ready to begin your performance!

- You can also issue your own tickets for the show, by writing the title, date and time on the ticket's book pages and then give them to your family and friends, so for them to attend your creative moment!

- In addition, you can find the ticket's printing file on the product's page in our website (scan the QR code on the packaging!), so to print it when the tickets are over!

EL

### Θέατρο Σκιών.

**CONTENTS** (1): 2 Καρτέλες περιβάλλοντος, 12 φιγούρες, 5 καρτέλες σκηνικών, 4 ζύλινα στικ, 20 ζεύγη Velcro, 1 μπλοκ με 50 εισιτήρια

**ΟΔΗΓΙΕΣ** (2-3): ● Ανοίξτε το κουτί και προσαρμόστε τις 2 πλαϊνές πόρτες στην κεντρική, δημιουργώντας έτσι τη «σκηνή». Τοποθετήστε έναν φακό στην καθορισμένη θέση ή μία φορητή συσκευή τηλεφώνου στο λάστιχο, με το φλας του φακού να είναι στραμμένο προς τη σκηνή.

- Δημιουργήστε το σκηνικό της επιθυμίας σας, χρησιμοποιώντας τις διαθέσιμες καρτέλες. Για να τοποθετήσετε μια μεγάλη καρτέλα περιβάλλοντος, εισάγετέ την στις ειδικές πλαϊνές θήκες, πάνω στη «σκηνή». Για να τοποθετήσετε μία καρτέλα σκηνικού, απλά σφηνώστε την μεταξύ του εξωτερικού και εσωτερικού κουτιού. Φυσικά, το σκηνικό μπορεί να αλλάξει κατά την διάρκεια της παράστασης.

- Προετοιμάστε τις φιγούρες, κολλώντας τις θηλιές Velcro και στις δύο όψεις από τις φιγούρες, στο κάτω μέρος τους και προσαρμόζοντας τους γάντζους Velcro στην μεγάλη άκρη από τα στικ. Με αυτόν τον τρόπο η κάθε φιγούρα μπορεί να 'κολληθεί' πάνω στο στικ και από τις δύο πλευρές, ανάλογα με τον προσανατολισμό που θέλετε να έχει στην παράσταση.

- Ανάψτε τον φακό ή στην περίπτωση που χρησιμοποιείτε φορητή συσκευή τηλεφώνου, ενεργοποιήστε τη λειτουργία του 'φακού'. Προτείνεται να είστε σε σκοτεινό περιβάλλον, για καλύτερη απόδοση του παιχνιδιού.

- Είστε έτοιμοι να ξεκινήσετε την παράστασή σας!

- Μπορείτε επίσης να 'εκδώσετε' εισιτήρια για την παράστασή σας, γράφοντας τον τίτλο, την ημερομηνία και την ώρα στις σελίδες του μπλοκ εισιτηρίων ώστε να τα δώσετε στους φίλους και συγγενείς σας, για να παρευρεθούν σε αυτή την υπέροχη δημιουργική σας στιγμή!

- Επιπλέον, μπορείτε να βρείτε το αρχείο εκτύπωσης του εισιτηρίου στη σελίδα του προϊόντος στην ιστοσελίδα μας (σάρωσε το QR στη συσκευασία!), ώστε να το εκτυπώσετε όταν τελειώσουν τα εισιτήρια!

DE

### Das erstaunliche Lichttheater der Wunder.

#### Lichttheater-Spiel.

**INHALT** (1): 2 Hintergrundblätter, 12 Figuren, 5 Requisiten, 4 Holzstäbchen, 20 Klettverschlusspaare, 1 Ticketbuch mit 50 Seiten

**SPIELANLEITUNG** (2-3): ● Öffnen Sie die Schachtel und befestigen Sie die beiden Seitentüren am Mittelteil, um so den

Hauptrahmen des Theaters zu bilden. Platzieren Sie eine Taschenlampe an der vorgesehenen Stelle oder ein Mobiltelefon im Gummiband, wobei die Taschenlampe der Kamera auf den Bildschirm gerichtet sein muss.

- Nehmen Sie mithilfe der verfügbaren Hintergrund- und Requisitenblätter die gewünschte Einstellung vor. Um einen Hintergrund zu platzieren, klappen Sie einfach die untere Lasche in eine vertikale Position und schieben Sie das Blatt in die am Rahmen befestigten Seitentaschen. Um eine Stütze zu platzieren, stecken Sie sie einfach in den Spalt zwischen der Außenbox und der Innenschale. Natürlich kann sich das Setting je nach Handlung im Laufe der Show ändern.

- Bereiten Sie die Figuren für Ihre Geschichte vor, indem Sie die Klettverschlusssteile auf beiden Seiten der unteren Position jeder Figur anbringen und die Klettverschlusssteile am großen Ende der Holzstäbe befestigen. Auf diese Weise können Sie jede Figur auf beiden Seiten eines Stocks befestigen, je nachdem, in welche Richtung Sie sie auf dem Bildschirm verwenden möchten.

- Schalten Sie die Taschenlampe ein oder schalten Sie bei einem Mobiltelefon die Taschenlampenfunktion ein. Für eine bessere Wirkung wird empfohlen, in einer Umgebung mit minimalem oder gar keinem Licht zu spielen.

- Sie sind bereit, mit Ihrem Auftritt zu beginnen!

- Sie können auch Ihre eigenen Tickets für die Show ausstellen, indem Sie den Titel, das Datum und die Uhrzeit auf die Buchseiten des Tickets schreiben und diese dann an Ihre Familie und Freunde weitergeben, damit diese Ihren kreativen Moment erleben können!

- Darüber hinaus finden Sie die Druckdatei des Tickets auf der Produktseite unserer Website (scannen Sie den QR auf der Verpackung!), sodass Sie sie ausdrucken können, wenn die Tickets aufgebraucht sind!

ES

### El asombroso teatro de luz de las maravillas.

#### Juego de teatro de sombras.

**CONTENIDO** (1): 2 hojas de fondo, 12 figuras, 5 accesorios, 4 palos de madera, 20 pares de velcro, 1 talonario de 50 páginas

**CÓMO JUGAR** (2-3): ● Abre la caja y une las 2 puertas laterales a la parte central, para crear el marco principal del teatro. Coloca una linterna en la posición designada o un dispositivo de telefonía móvil dentro de la banda elástica, con la linterna de la cámara mirando hacia la pantalla.

- Crea el decorado de tu elección utilizando las hojas de fondo y accesorios disponibles. Para colocar un fondo, basta con doblar la oreja inferior en posición vertical y deslizar la hoja en las fundas laterales fijadas al marco. Para colocar un accesorio, basta con introducirlo en el hueco entre la caja exterior y la bandeja interior. Por supuesto, el decorado puede cambiar durante el espectáculo, en función del argumento.

- Prepara las figuras para tu historia, pegando las piezas de velcro de bucle a ambos lados de la posición inferior de cada figura y fijando las piezas de velcro de gancho en el extremo grande de los palos de madera. De este modo, podrás fijar cada figura a ambos lados de un palo, en función de la dirección que desees utilizar en la pantalla.

- Enciende la linterna o, en el caso de un dispositivo de telefonía móvil, active la función de linterna. Se recomienda jugar en un entorno con luz mínima o nula, para obtener un mejor efecto.

- ¡Todo listo para comenzar la actuación!

- También puedes emitir tus propias entradas para el espectáculo, escribiendo el título, la fecha y la hora en las páginas del talonario y luego dárselas a tus familiares y amigos, ¡para que asistan a tu momento creativo!

siužeto.

- Paruoškite figūrēles savo istorijai, t.y. priklijuokite velcro lipdukus figūrēlēs apačioje iš kiekvienos pusės ir prie platesnių medinių lazdelių galų. Tokiu būdu galėsite pritvirtinti figūrēlę abiejose lazdelės pusėse, priklausomai nuo krypties, kurią norėsite naudoti scenoje.

- Įjunkite žibintuvėlį ar mobiliojo telefono šviesos funkciją. Tam, kad išgautumėte geresnį efektą, rekomenduojama žaisiti aplinkoje, kurioje yra minimalus apšvietimas arba yra tamsu.

- Esate pasiruošę pradėti savo pasirodymą!

- Taip pat galite pasigaminti savo bilietus į spektaklį: bilietų knygelėje įrašykite spektaklio pavadinimą, datą ir laiką, o tada padovanokite juos savo šeimai ir draugams, kad jie galėtų dalyvauti jūsų kūrybiniame pasirodyme!

- Be to, bilieto failą spausdinimui galite rasti gaminio puslapyje mūsų svetainėje (nuskaitykite QR kodą ant pakuotės!), galėsite bet kada atsispausdinti, kai baigsis bilietai!



**מה במשחק :** (1) 2 תפאוחות רקע, 12 דמויות, 5 אבזירים, 4 מקלות עץ, 20 זוגות סקוטש, פמקס כרטיסים עם 50 דפיס

## איך משחקים

פתחו את הקופסה וחברו את שתי הדלתות לחלק האמצעי, כך שתינוצר מסגרת ראשית לתיאטרון. הניחו פנס במיקום המיועד או את הטלפון הנייד בתוך רצועת הגומי, כשהפנס של המצלמה פונה לכיוון המסך.

כדי להתחיל בחרו רקע, דמויות ואבזירים מתאימים.

כדי למקם את הרקע קפלו את "האזון" התחתונה שלו למצב אנכי והחליקו את הרקע דרך המסילות בצדדים כך שיתחבר למסגרת.

כדי למקם אבזיר, הכניסו אותו ברווח שנוצר בין הקופסה והמגש הפנימי.

כמובן שהתפאורה יכולה להשתנות במהלך ההצגה, בהתאם להתפתחות העלילה.



## Hämmastav imede valgusteater. Varjuteatri mäng.

**KOMPLEKTI KUULUVAD (1):** 2 taustalehte, 12 tegelaskuju, 5 rekvisiiti, 4 puupulka, 20 takjapaela riba paari, 1 piletiplokk, milles on 50 lehte

**MÄNGU KÄIK (2-3):** ● Avage karp ja kinnitage keskosale kaks küljeust, et moodustada teatrilava raam. Pange taskulamp ettenähtud asendisse või mobiiltelefon kummirõnga sisse nii, et kaamera välk vaataks ekraani poole.

- Kasutage taustalehti ja rekvisiite, et luua sobiv lavakujundus. Tausta paigale panemiseks tõstke alumine äär püstiasendisse ja lükake leht raamil olevatesse soontesse. Rekvisiidi paigutamiseks lükake see lihtsalt karbi välisosa ja sisemise aluse vahel olevasse pilusse. Loomulikult võib lavakujundust etenduse ajal sõltuvalt süžeest muuta.

- Valmistage loo jaoks ette tegelaskujud, kleepides takjapaelade pehmed pooled iga tegelaskuju alla mõlemale äärele ja takjapaelade karedad pooled puupulkade suurtele otstele. Nii saate iga tegelaskuju kinnitada pulga mõlemale küljele, olenevalt sellest, mis suunas soovite ekraani kasutada.

- Pange taskulamp põlema või lülitage mobiiltelefonil taskulamp tööle. Parema efekti saavutamiseks soovitame mängida hämaras või sootuks pimedas keskkonnas.

- Oletegi esinemiseks valmis!

- Võite etenduse jaoks teha ka päris oma pileteid, kirjutades piletiploki lehtedele etenduse nime, kuupäeva ja kellaaja ning kinkides need seejärel pereliikmetele ja sõpradele, et nad saaksid teie loomingulisest hetkest osa saada.

- Peale selle leiate meie kodulehel olevalt tootelehelt ka pileti trüki faili (selleks skannige sisse pakendil olev QR-kood). Kui piletid on otsas, saate neid nii juurde printida.

הכינו את הדמויות לסיפור שלכם, על ידי חיבור הדמות למקל בעזרת הסקווצ'ים בשני מיקומים, אחד על החלק התחתון של הדמות והשני על החלק הגדול של מקל העץ. באופן כזה, תוכלו לחבר כל דמות על המקל, בהתאם לכיוון שתרצו להשתמש בה על המסך.

הדליקו את הפנס, או במקרה של שימוש בטלפון נייד, הדליקו את פונקציית הפנס. מומלץ לשחק בסביבה חשוכה ככל האפשר לקבלת אפקט מקסימלי.

אתם מוכנים להתחיל את ההופעה!

אתם יכולים להכין כרטיסי כניסה משלכם להופעה, על ידי כתיבת כותרת, תאריך ושעה על הכרטיסים ולהזמין משפחה וחברים לקחת חלק ברגעים היצירתיים שלכם!

אם ייגמרו לכם הכרטיסים למופעים, תוכלו למצוא קובץ להדפסה בדף המוצר באתר היצרן/היבואן. סרקו את ה-QR על האריזה והדפיסו עוד כרטיסים!

# THE AMAZING LIGHT THEATRE OF WONDERS!



**i** FOR MORE  
INFORMATION

